

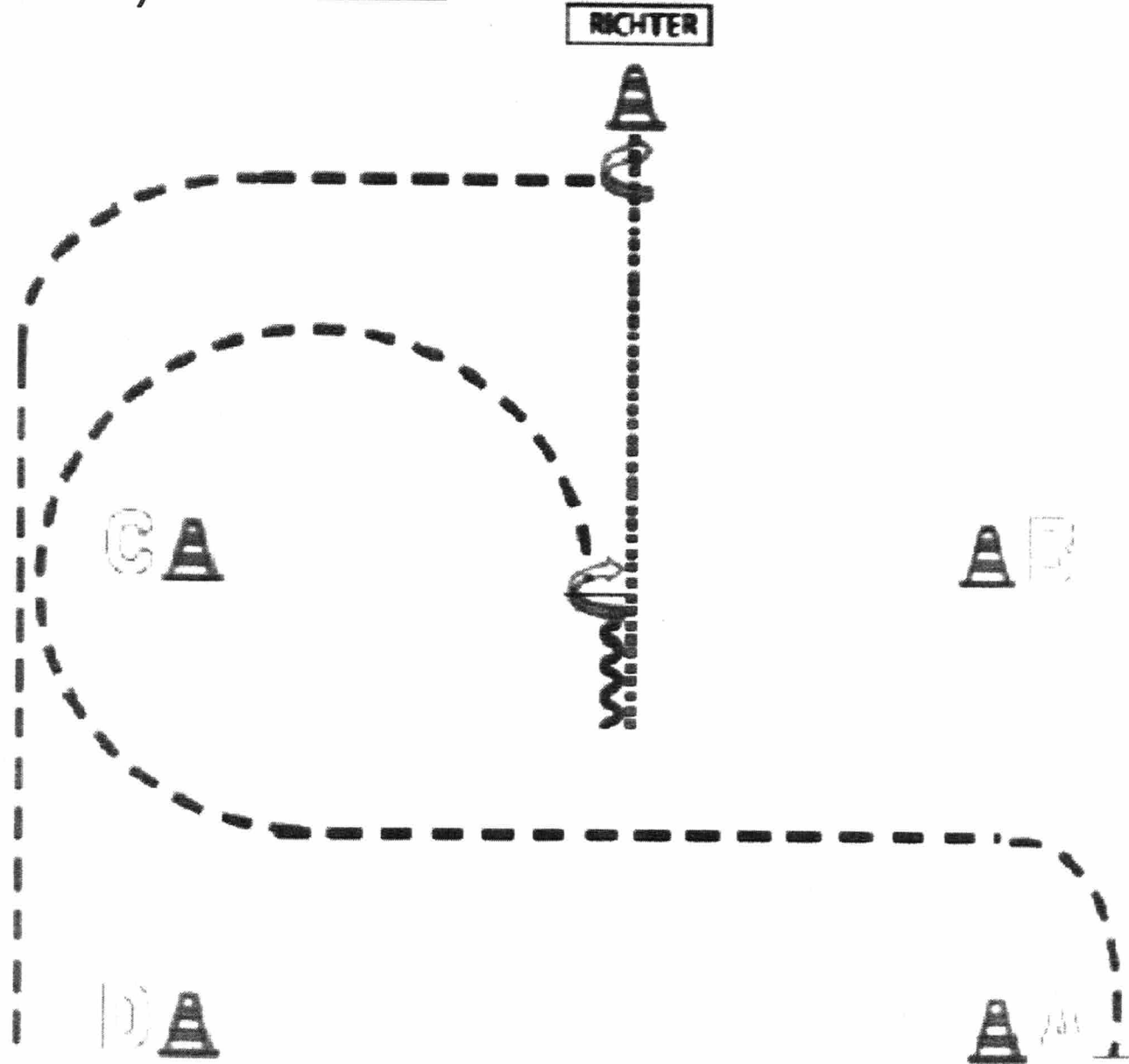



# Showmanship at Halter

Lk 1/2 + LK 3 A+B



	Back Up
	Walk
	Jog

1 Aufstellen

2 Start at A

3 Jog from A circle to C

4 Halfway to B stop

5 540° HHW rechts

6 Back up

7 Walk to judge

8 Set up for inspection

9 270° HHW rechts

10 Jog to D and stop

# Showmanship at Halter

LK 4/5 A+B

C

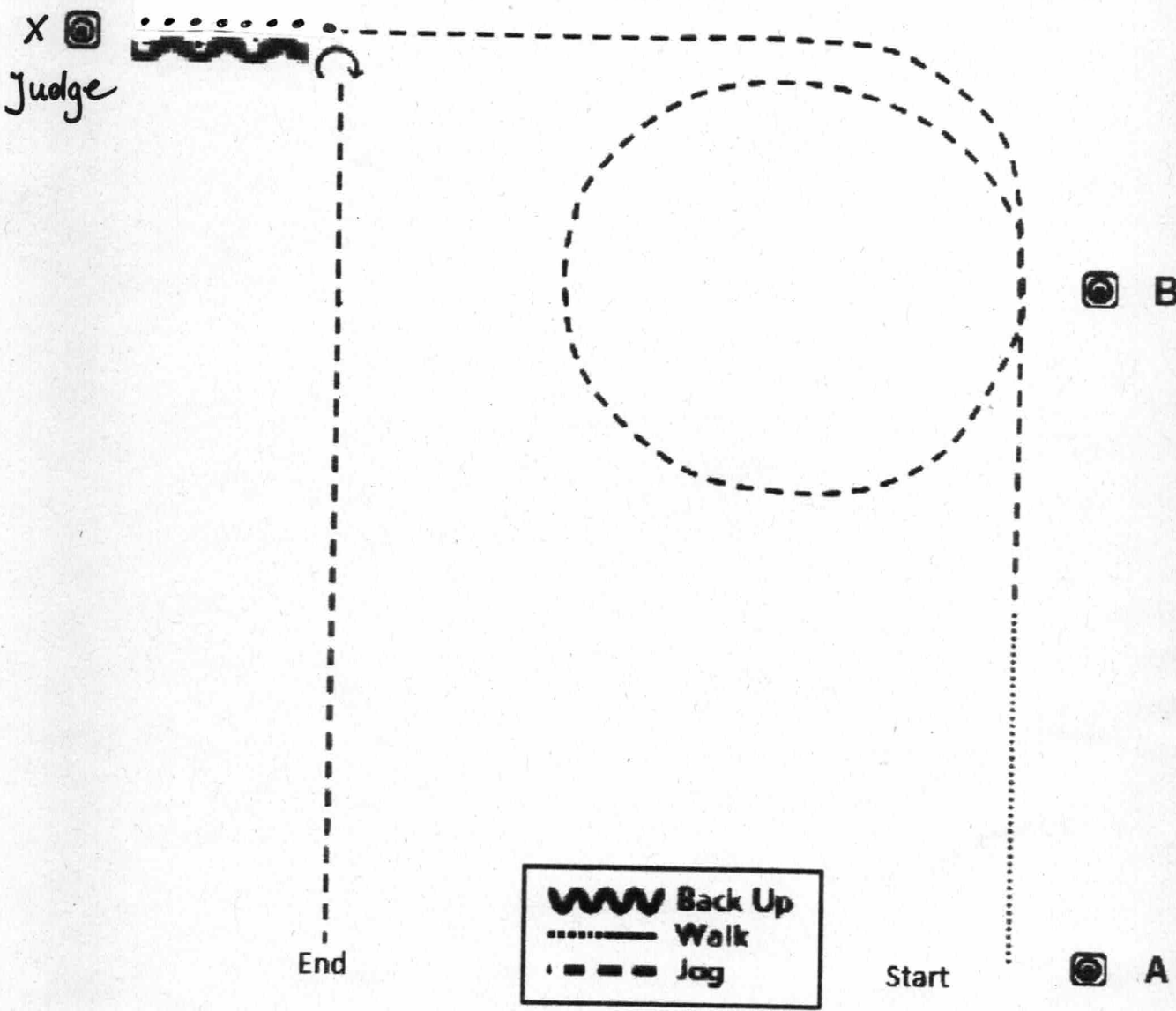

- 1 Aufstellen
- 2 Start at A
- 3 Walk halfway to B
- 4 Jog
- 5 Jog circle to C

- 6 Walk to the judge
- 7 Set up for inspection
- 8 Back up and  $\frac{3}{4}$  turn to the right
- 9 Jog out

PATTERN C-TURNIER 26.09.2021

WHS WT Jugend + Erwachsene

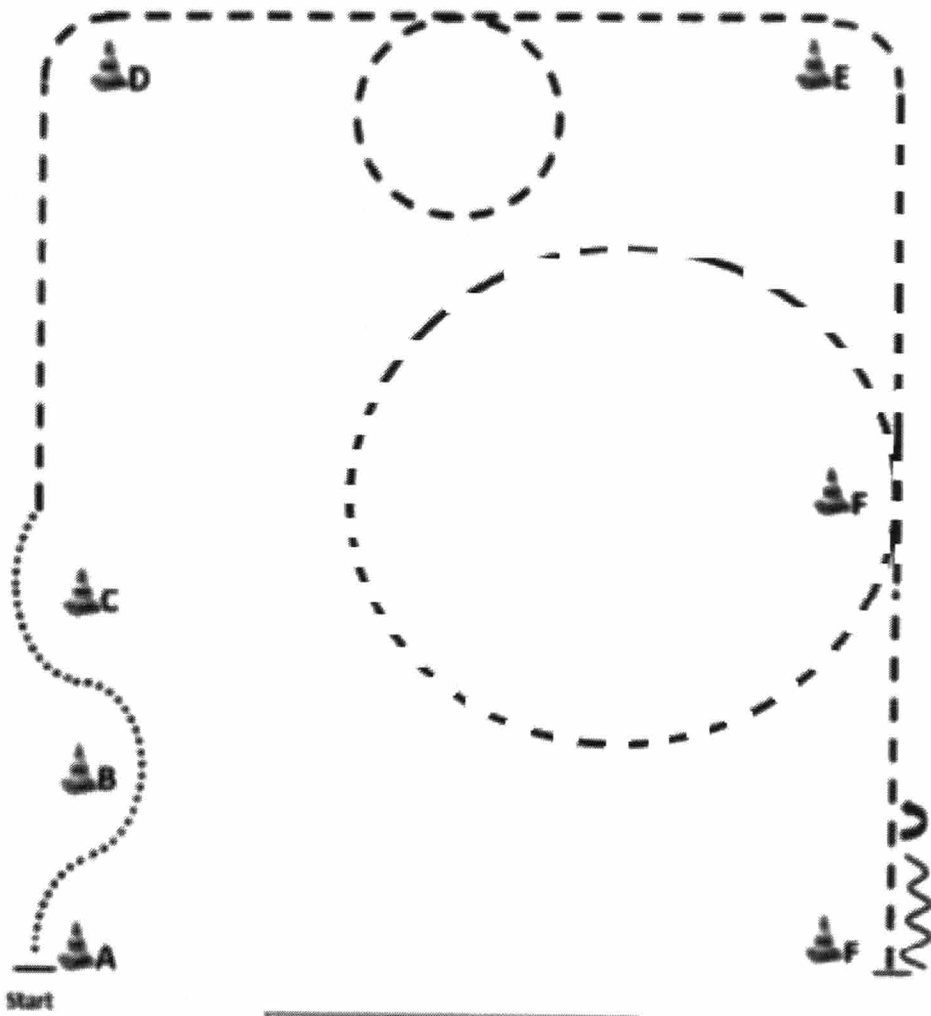

1. Be ready at A, Walk Slalom
2. Jog, Jog very small circle
3. Jog, stop

WARM UP AREA

5. Back
6. 180° turn (opt. r/l).

Walk to warm up area.

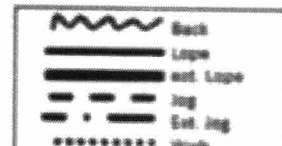



Reining Pattern 15 (nur für LK 4)

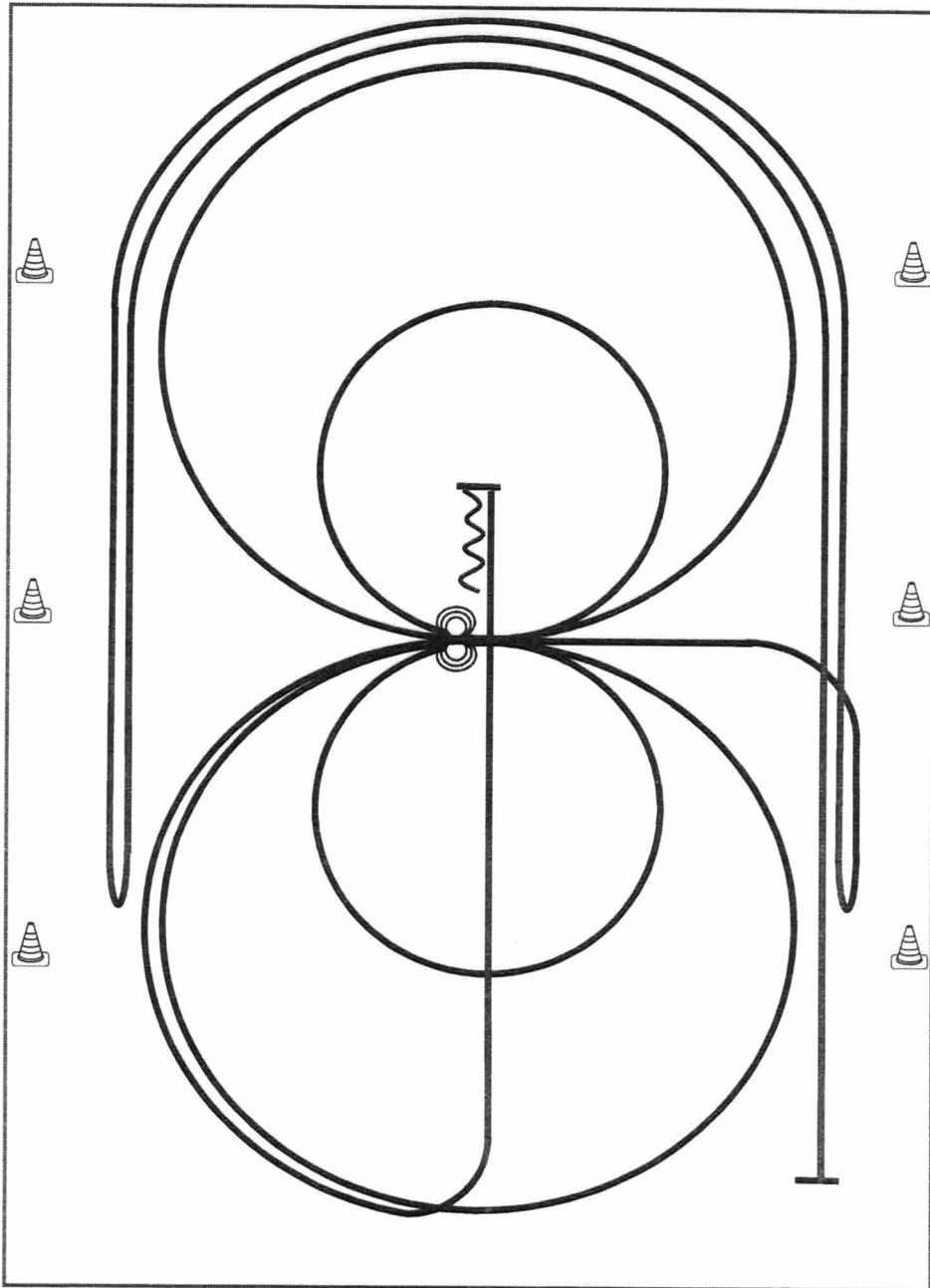

RNLC4



Reining

- |           |       |
|-----------|-------|
| Trab      | ----- |
| Galopp    | ————— |
| Rückwärts | ~~~~~ |
- 1) Galopp mind. 6,00 m von der Bande entfernt, (**links**) auf dem Zirkel, der nicht geschlossen wird, Run Down entlang der langen Seite, Stop mind. 6,00 m von der Bande entfernt hinter dem **Mittelmarker**, Rollback **rechts**, kein Verharren
  - 2) Galopp, (**rechts**) auf dem Zirkel, der nicht geschlossen wird, Run Down entlang der langen Seite, Stop mind. 6,00 m von der Bande entfernt hinter dem **Mittelmarker**, Rollback **links**, kein Verharren, Galopp zu X
  - 3) 2 Zirkel Galopp (**links**), 1. groß und schnell, **2. klein** und langsam, Stop bei X
  - 4) 3 Spins **links**, Verharren
  - 5) 2 Zirkel Galopp (**rechts**), 1. groß und schnell, **2. klein** und langsam, Stop bei X
  - 6) 3 Spins **rechts**, Verharren
  - 7) Galopp (**links**) auf dem Zirkel, der nicht geschlossen wird, Run Down auf der Mittellinie, Stop hinter dem **Mittelmarker**
  - 8) Rückwärtsrichten mind. 3,00 m, Verharren

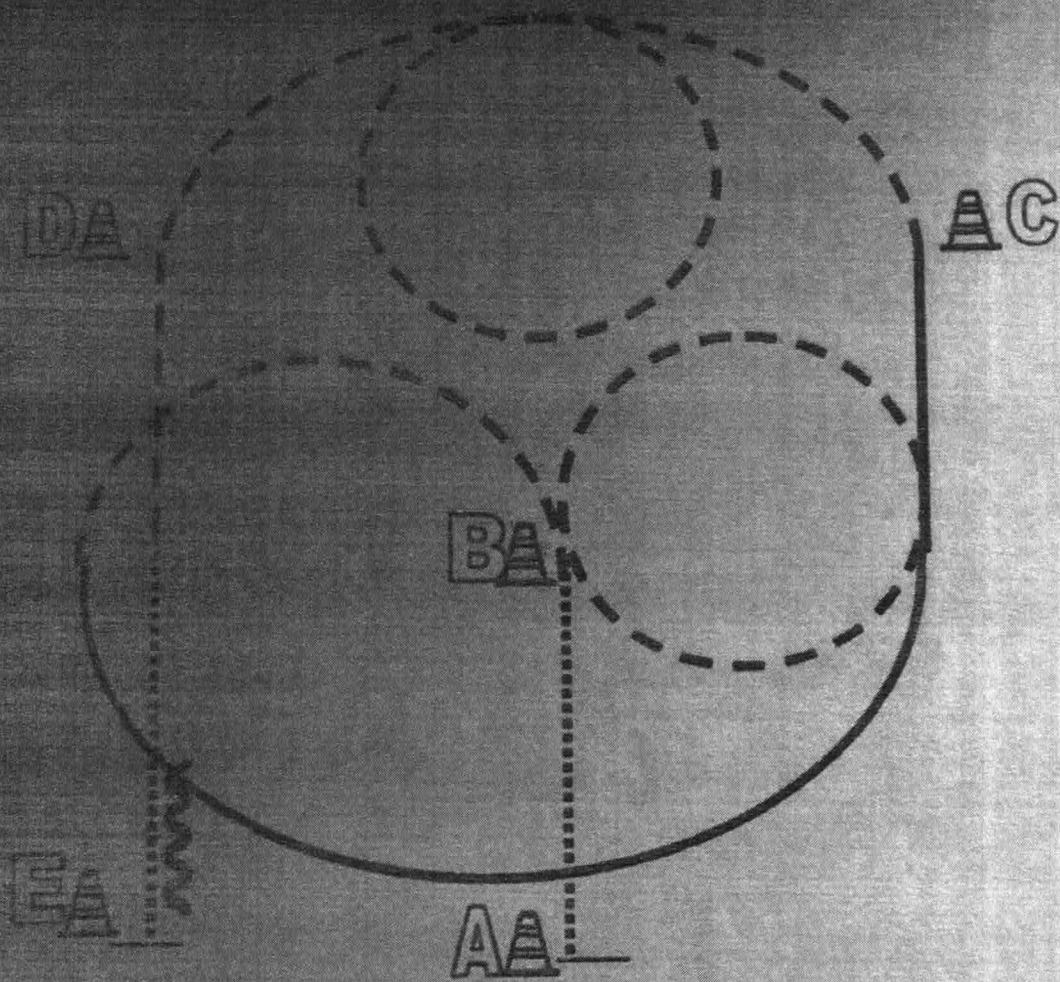
Der Reiter muss das Kopfstück zur Gebisskontrolle vor dem Richter abnehmen.



Von A nach B Walk  
 bei B Jog/Trot  
 Jogvolte rechts, 1/2 Volte links,  
 Höhe B Lope links  
 bei C Übergang zum Jog/Trot  
 Zwischen C und D Volte links  
 Höhe B Übergang zum Walk  
 Walk bis E, bei E anhalten  
 mind. 1 Pfandlänge Rückwärtsrichten, Stop

	Back Up
	Walk
	Jog/Trot
	Lope
	Wechsel
	Stop



## Western Horsemanship LK3 A/B

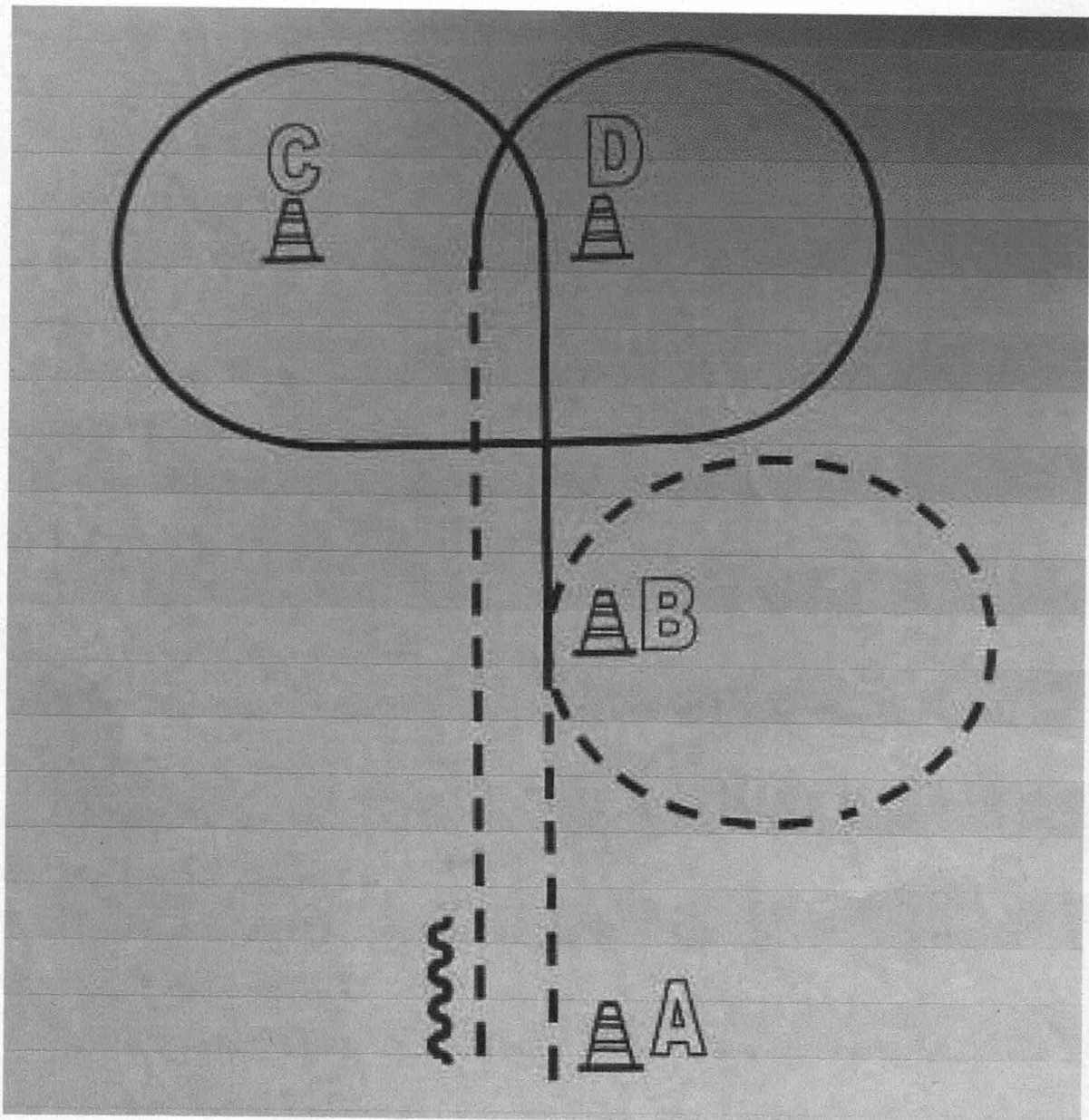

1. Beginnend bei A im Jog bis B
2. Bei eine Jogvolte rechts um B reiten
3. Bei B links angaloppieren, eine  $\frac{3}{4}$  Volte um C, dann weiter zu D und eine  $\frac{3}{4}$  Volte um D reiten
4. Bei D durchparieren zum Jog und weiter zu A
5. Bei A Stop und mind. Eine Pferdellänge rückwärts richten

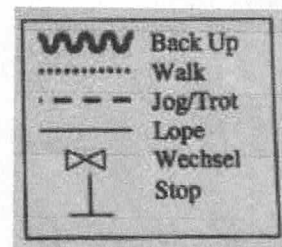

Im Schritt die Arena verlassen

## Western Horsemanship LK1/2 A/B

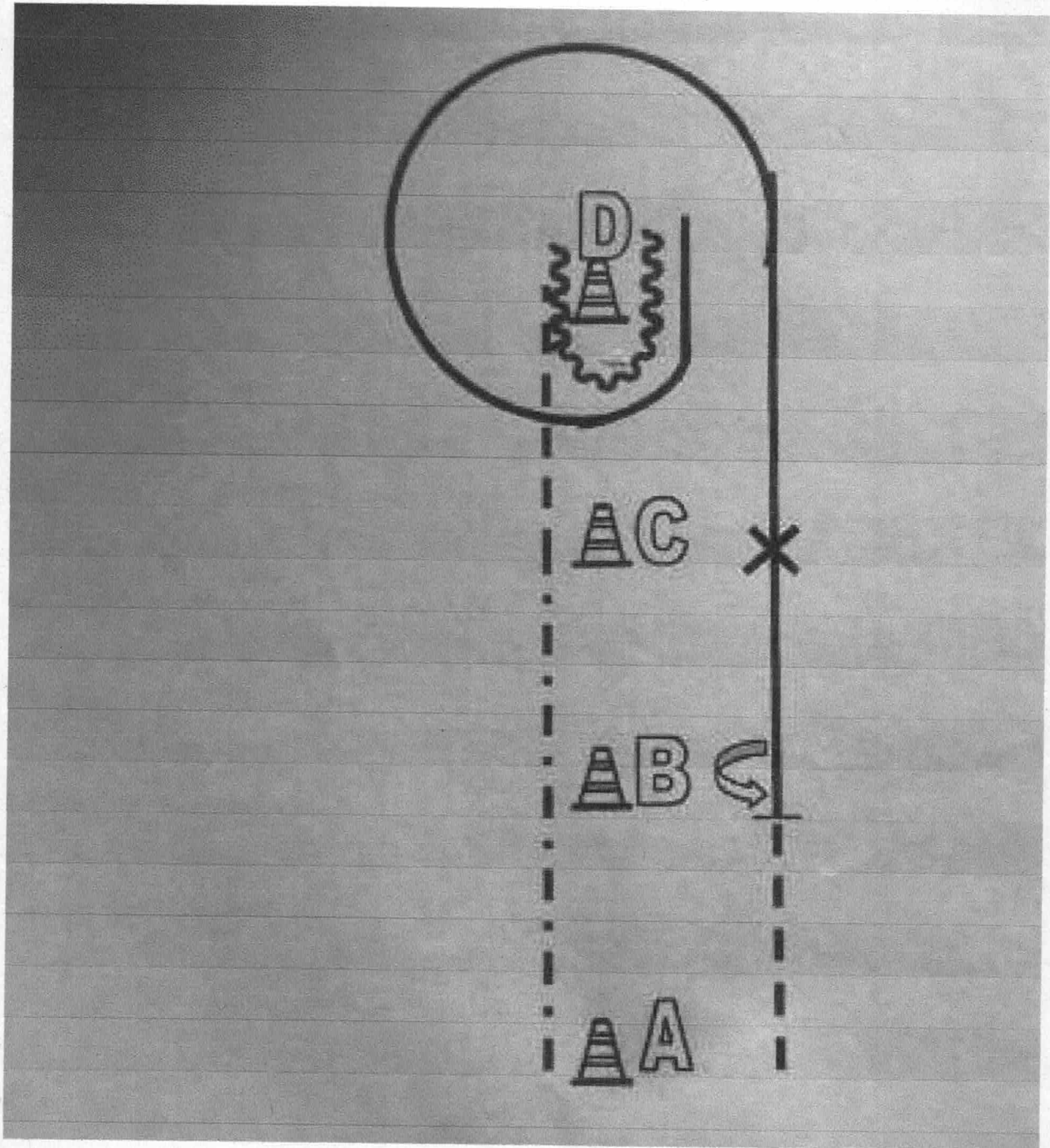

1. Von A aus dem Stand extended Jog bis C, bei C Jog bis D
2. Bei D Stop und ½ Volte um D rückwärts richten
3. Dann Rechtsgalopp, zwischen C und D durch und weiter zu C
4. Bei C einfacher Wechsel oder fliegender Galoppwechsel und weiter bis B
5. Bei B Stop, 360° VHW links und Jog bis A, bei A Stop

Im Schritt die Arena verlassen

	Back Up
	Walk
	Jog/Trot
	Lope
	Wechsel
	Stop



## Western Riding Pattern 5 empfohlen für kleine Arenen

Western Riding

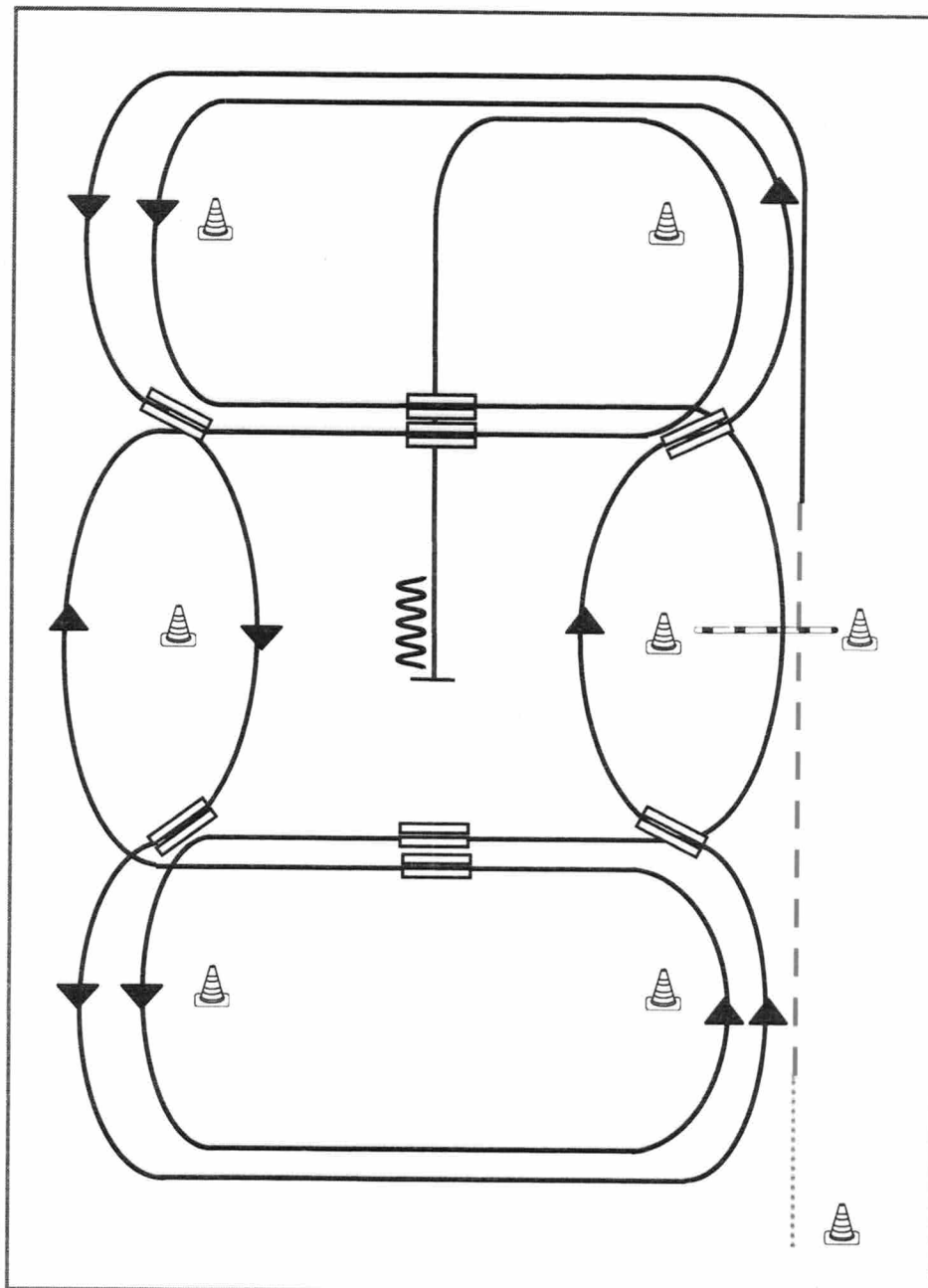

- 1) Schritt vom Start-Pylon zum ersten Marker, Übergang zum Trab, Trab über die Stange
- 2) Übergang zum Linksgalopp, Galopp an der kurzen Seite
- 3) 1. Galoppwechsel auf der Linie
- 4) 2. Galoppwechsel auf der Linie
- 5) 3. Galoppwechsel auf der Linie
- 6) 4. Galoppwechsel auf der Linie
- 7) 1. Galoppwechsel mit Seitenwechsel
- 8) Galopp über die Stange
- 9) 2. Galoppwechsel mit Seitenwechsel
- 10) 3. Galoppwechsel mit Seitenwechsel
- 11) 4. Galoppwechsel mit Seitenwechsel
- 12) Mitte der kurzen Seite abwenden, Stop auf Höhe des Mittelmarkers, Rückwärtsrichten

### Legende:

Schritt	.....
Trab	— · — ·
Galopp	— — —
Wechselzone	▬▬▬
Rückwärts	~ ~ ~





# Z Ranch Riding Lk 1-3

#24 Ranch Riding LK 1-3 Arenagröße min. 20 x 40 Meter

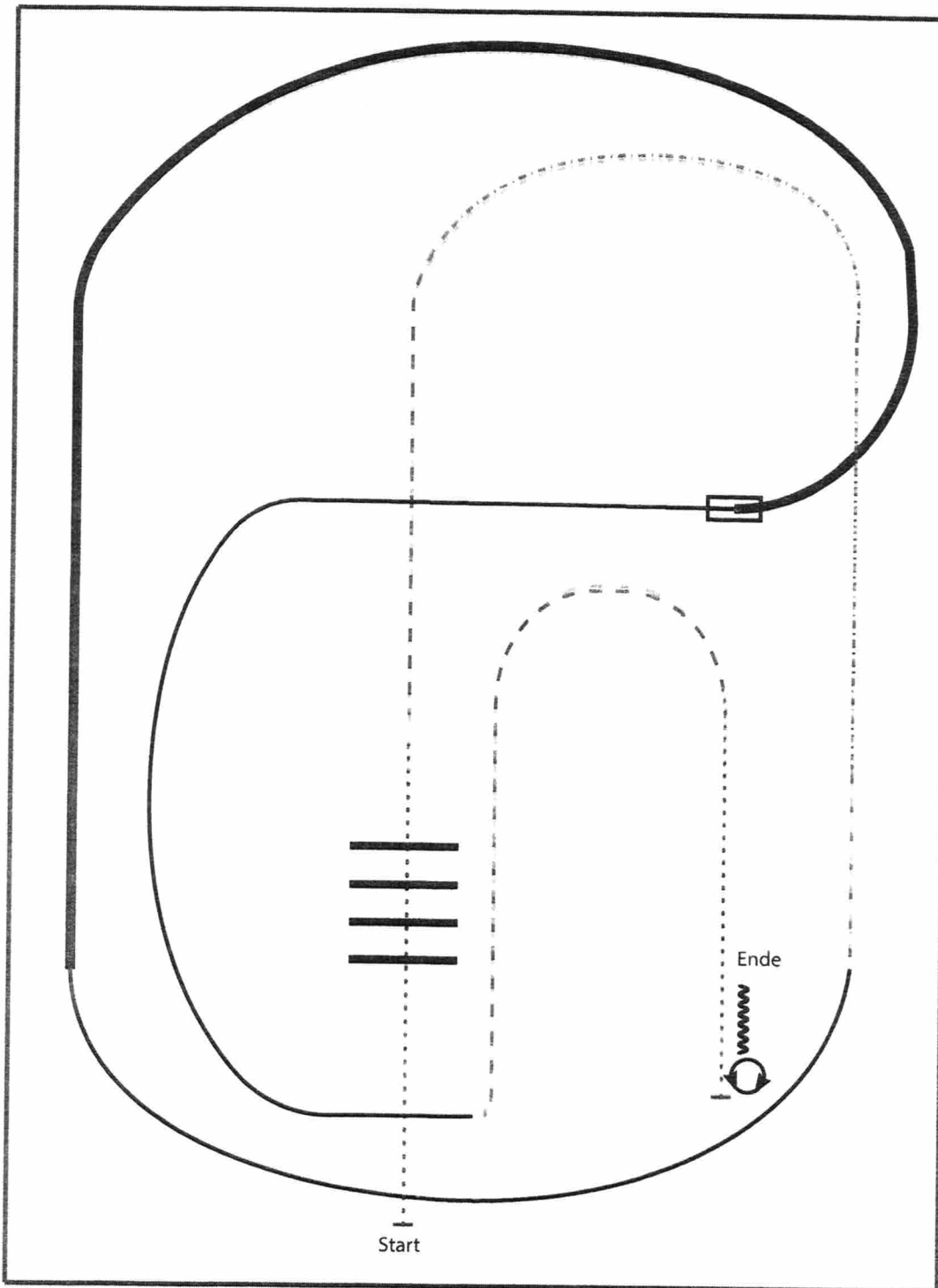

- 1) WALK OVER
- 2) TROT
- 3) EXTENDED TROT, TROT
- 4) LOPE RL
- 5) EXTENDED LOPE RL
- 6) CHANGE LEADS (SIMPLE OR FLYING)
- 7) LOPE LL
- 8) TROT
- 9) WALK
- 10) STOP, TURNS 360° (EACH DIRECTION)
- 11) BACK UP

Walk (Schritt)	.....
extended Walk	.....
Trot/Jog (Trab)	.....
Extended Trot	.....
Lope (Galopp)	.....
Extended Lope	.....
Back Up (Rückwärtsrichten)	.....
Lead Change (Galoppwechsel)	.....
Turn	.....

## Reining Pattern 7

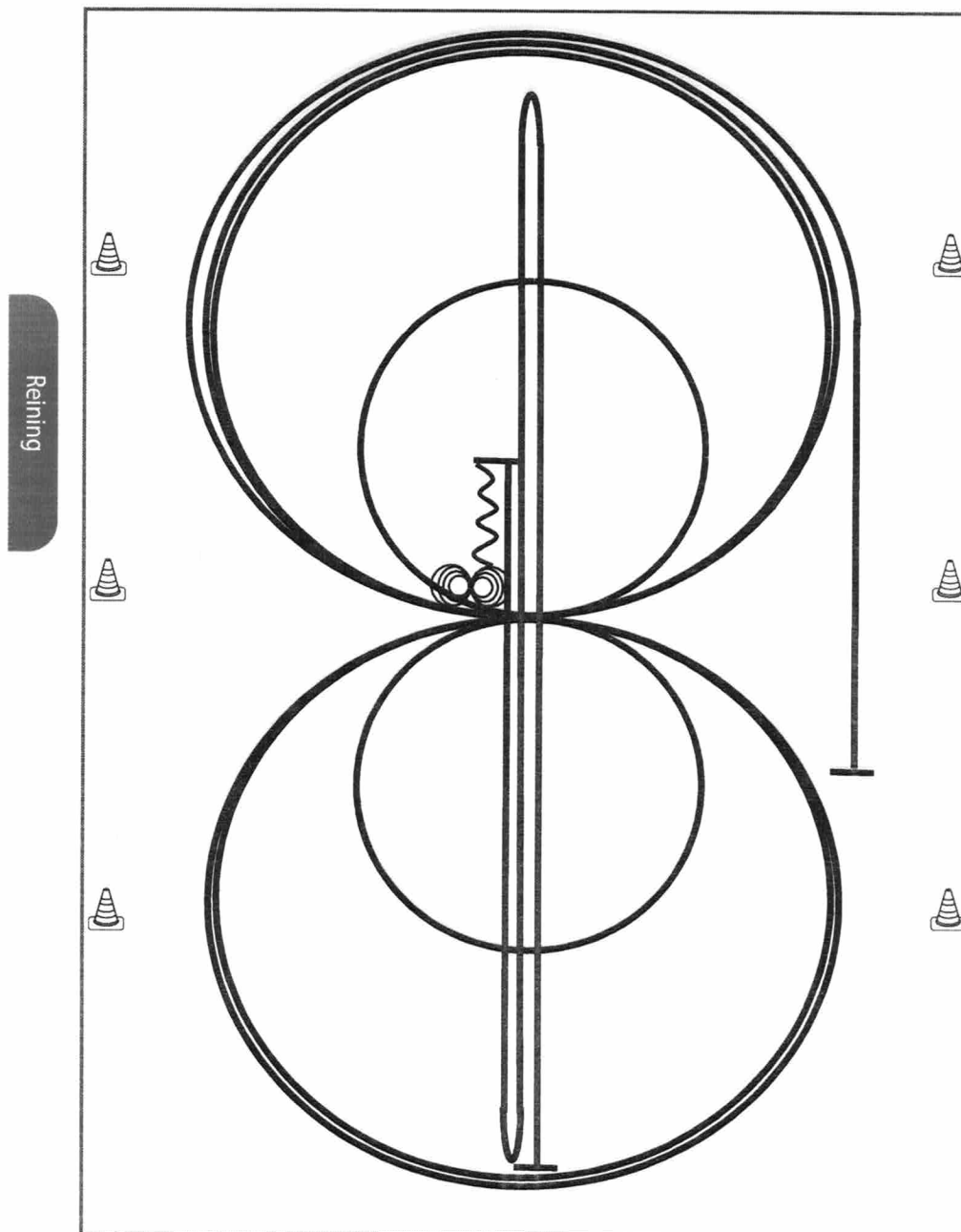

Reining  
Trophy Lk 1-3

Reining

- 1) Run Down auf der Mittellinie, Sliding Stop hinter dem **Endmarker**, Rollback **links**, kein Verharren
  - 2) Run Down auf der Mittellinie, Sliding Stop hinter dem **Endmarker**, Rollback **rechts**, kein Verharren
  - 3) Run Down auf der Mittellinie, Sliding Stop hinter dem **Mittelmarker**, Rückwärtsrichten bis zur Mitte der Bahn oder mind. 3,00 m, Verharren
  - 4) 4 Spins **rechts**, Verharren
  - 5) 4¼ Spins **links**, Verharren
  - 6) 3 Zirkel Galopp (**rechts**), 1. + 2. groß und schnell, **3. klein** und langsam, Galoppwechsel bei X
  - 7) 3 Zirkel Galopp (**links**), 1. + 2. groß und schnell, **3. klein** und langsam, Galoppwechsel bei X
  - 8) Galopp (**rechts**) auf dem Zirkel, der nicht geschlossen wird, Run Down entlang der langen Seite, Sliding Stop mind. 6,00 m von der Bande entfernt hinter dem **Mittelmarker**, Verharren
- Der Reiter muss das Kopfstück zur Gebisskontrolle vor dem Richter abnehmen.

Trab	-----
Galopp	—————
Rückwärts	~~~~~

LK 1/2

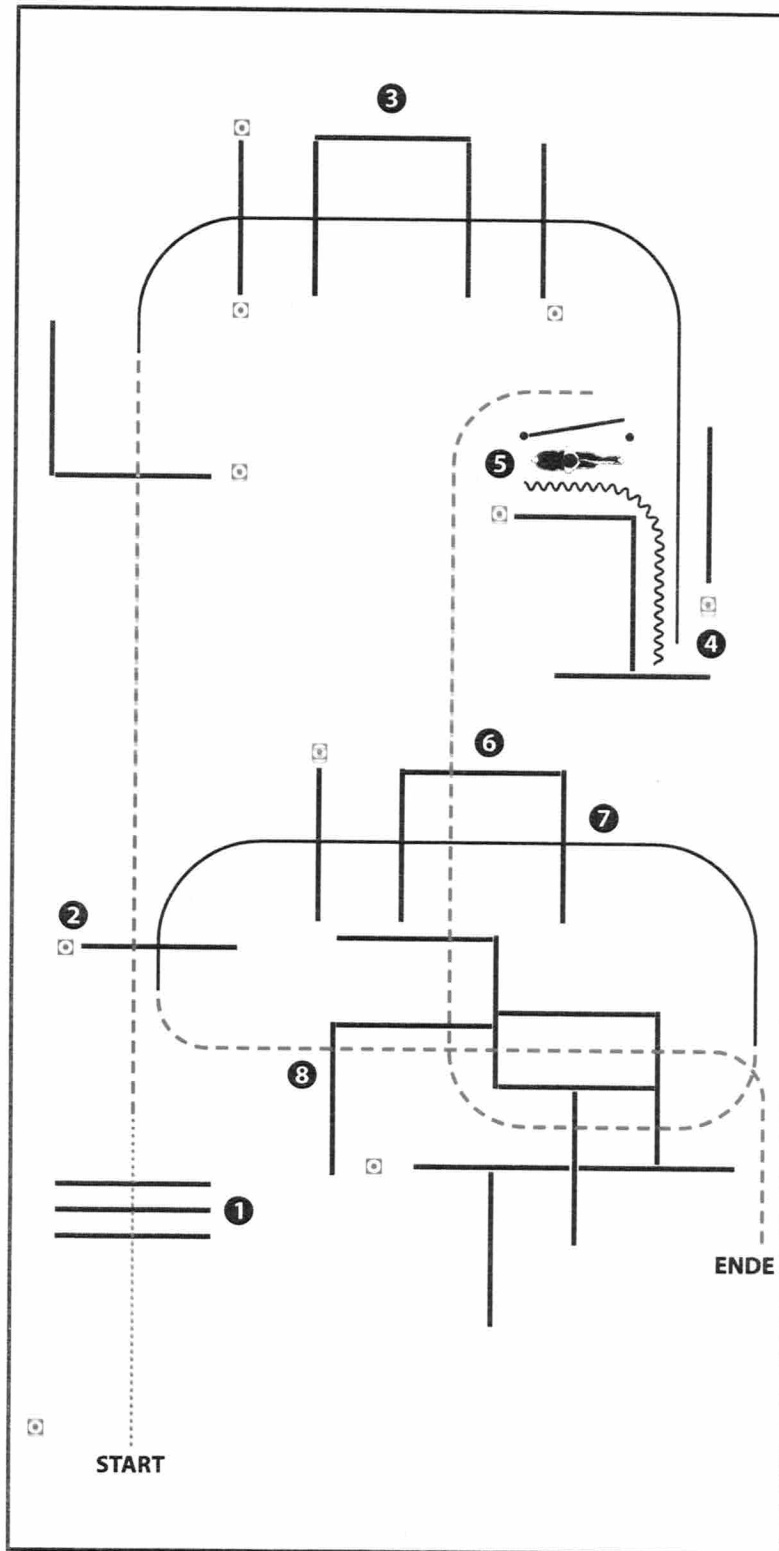

(Erhöhungen optional)

- 1) WALK OVER
- 2) JOG OVER
- 3) LOPE OVER (RL), LOPE INTO CHUTE, STOP
- 4) BACK UP
- 5) GATE
- 6) JOG OVER
- 7) LOPE OVER (LL)
- 8) JOG OVER

WALK (SCHRITT)	.....
EXTENDED WALK	-----
JOG/TROT (TRAB)	- - - - -
EXTENDED TROT	-----
LOPE (GALOPP)	=====
EXTENDED LOPE	=====
BACK UP (RÜCKWÄRTS)	~~~~~
LEAD CHANGE (GALOPPWECHSEL)	=====
TURN (DREHUNG)	⊙
ERSTE WESTERNREITER UNION PERLESPORTVERBAND WESTERREITEN	



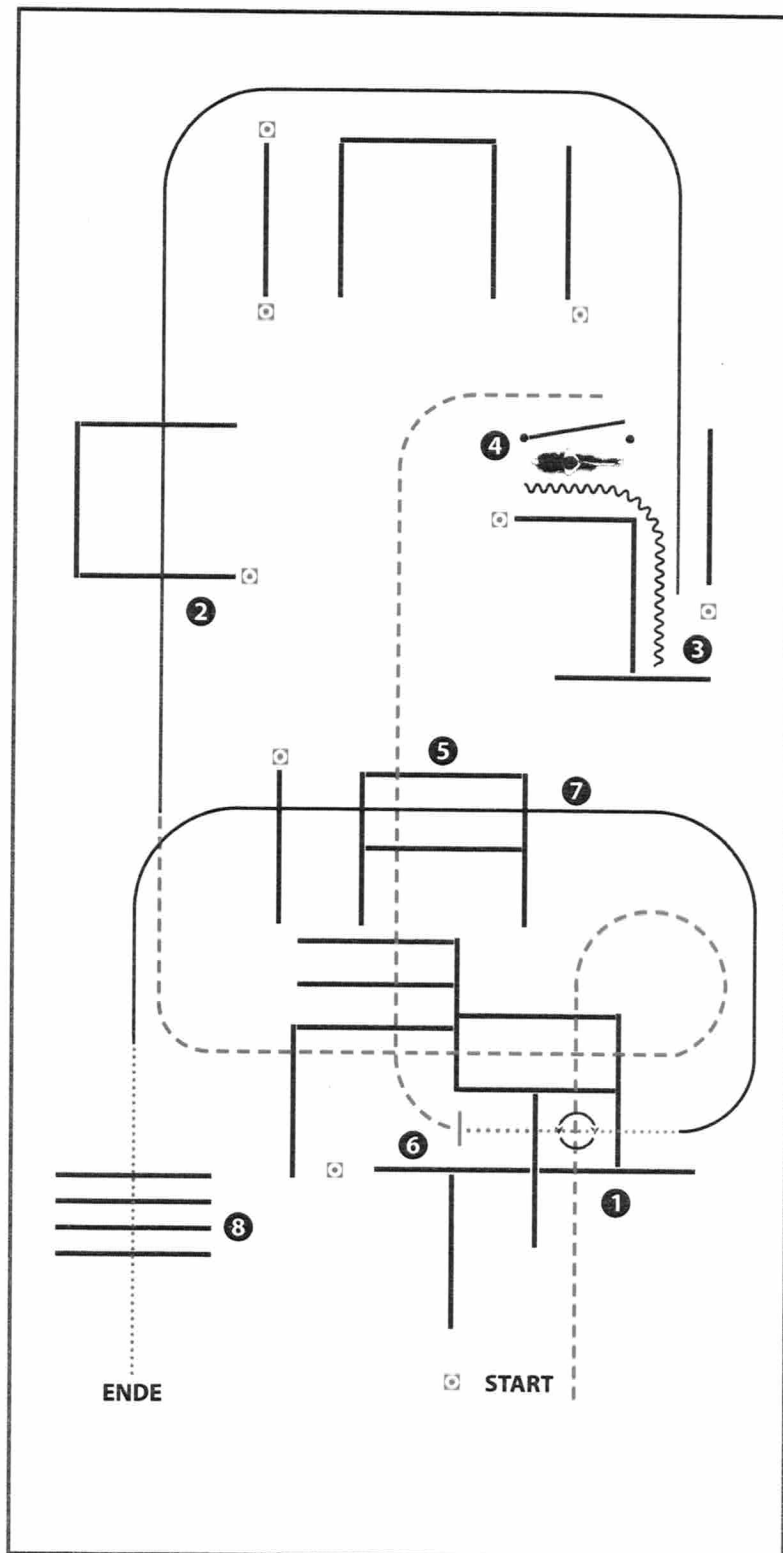

(Erhöhungen optional)

- 1) JOG OVER
- 2) LOPE OVER (RL), LOPE INTO CHUTE, STOP
- 3) BACK UP
- 4) GATE
- 5) JOG OVER
- 6) STOP OR BREAK TO WALK, WALK INTO BOX, 360° TURN EITHER WAY, WALK OUT
- 7) LOPE OVER (LL)
- 8) WALK OVER

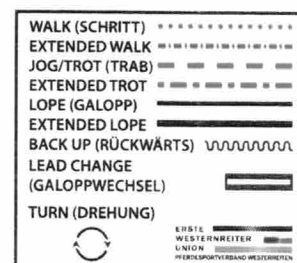

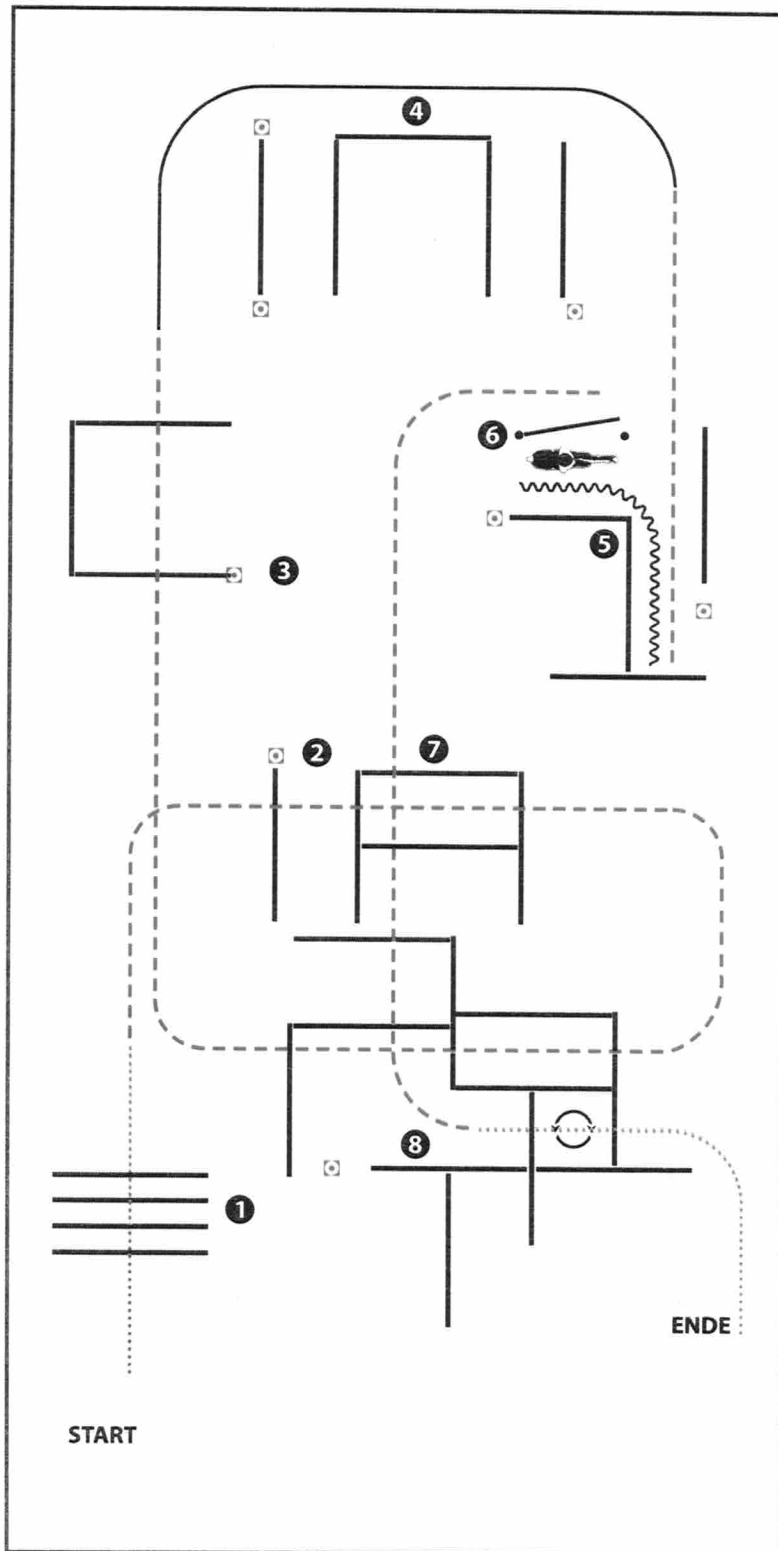

LK 4+5 A/B

- 1) WALK OVER
- 2) JOG OVER
- 3) JOG OVER
- 4) LOPE (RL), JOG IN, STOP
- 5) BACK UP
- 6) GATE
- 7) JOG OVER
- 8) STOP OR BREAK TO WALK, WALK INTO BOX, 360° TURN EITHER WAY, WALK OUT

WALK (SCHRITT)	.....
EXTENDED WALK	-----
JOG/TROT (TRAB)	-----
EXTENDED TROT	-----
LOPE (GALOPP)	=====
EXTENDED LOPE	=====
BACK UP (RÜCKWÄRTS)	~~~~~
LEAD CHANGE (GALOPPWECHSEL)	=====
TURN (DREHUNG)	⤿

ERSTE WESTENREITER  
LÜNEN  
PFERDESPORTCLUB WESTENREITER

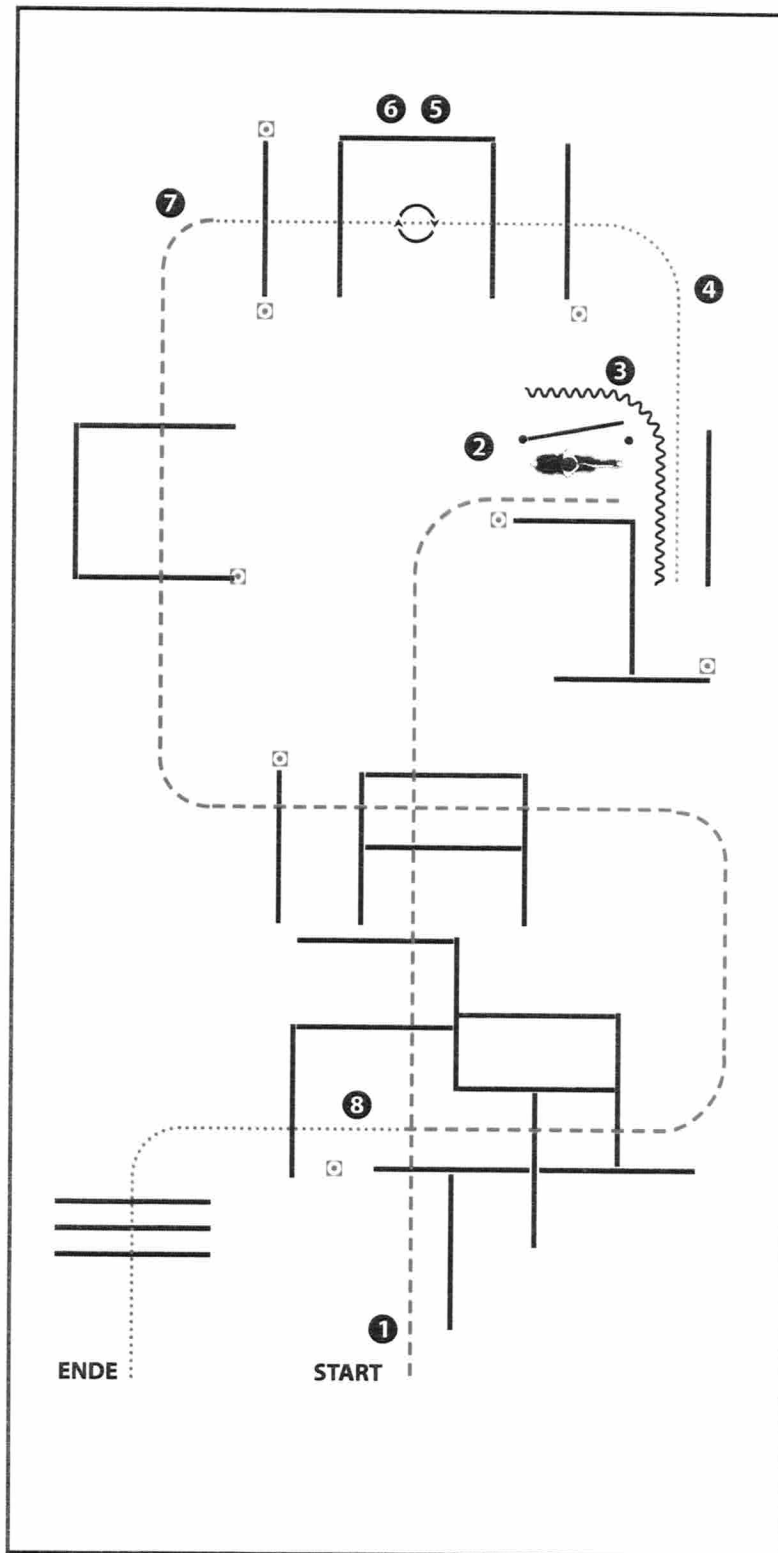

WT Trail  
Jugend +  
Erwachsene

(Tor optional)

- 1) JOG OVER (Trabstangen)
- 2) GATE (Tor)
- 3) BACK UP, WALK OUT (Rückwärts, im Schritt aus der Gasse)
- 4) WALK OVER INTO BOX (Schrittstangen, im Schritt in die Box)
- 5) 360° TURN RIGHT (360° Wendung rechts)
- 6) WALK OVER (Schrittstangen)
- 7) JOG OVER (Trabstangen)
- 8) WALK OVER (Schrittstangen)

WALK (SCHRITT)	.....
EXTENDED WALK	-----
JOG/TROT (TRAB)	- - - - -
EXTENDED TROT	-----
LOPE (GALOPP)	=====
EXTENDED LOPE	=====
BACK UP (RÜCKWÄRTS)	~~~~~
LEAD CHANGE (GALOPPWECHSEL)	=====
TURN (DREHUNG)	⤵

ERSTE WESTERNREITEN  
LIGAION  
FEDERATION OF HORSEBOYSCOUTS WESTERNREITEN

Arenagröße:  
Mind. 20 x 40 m

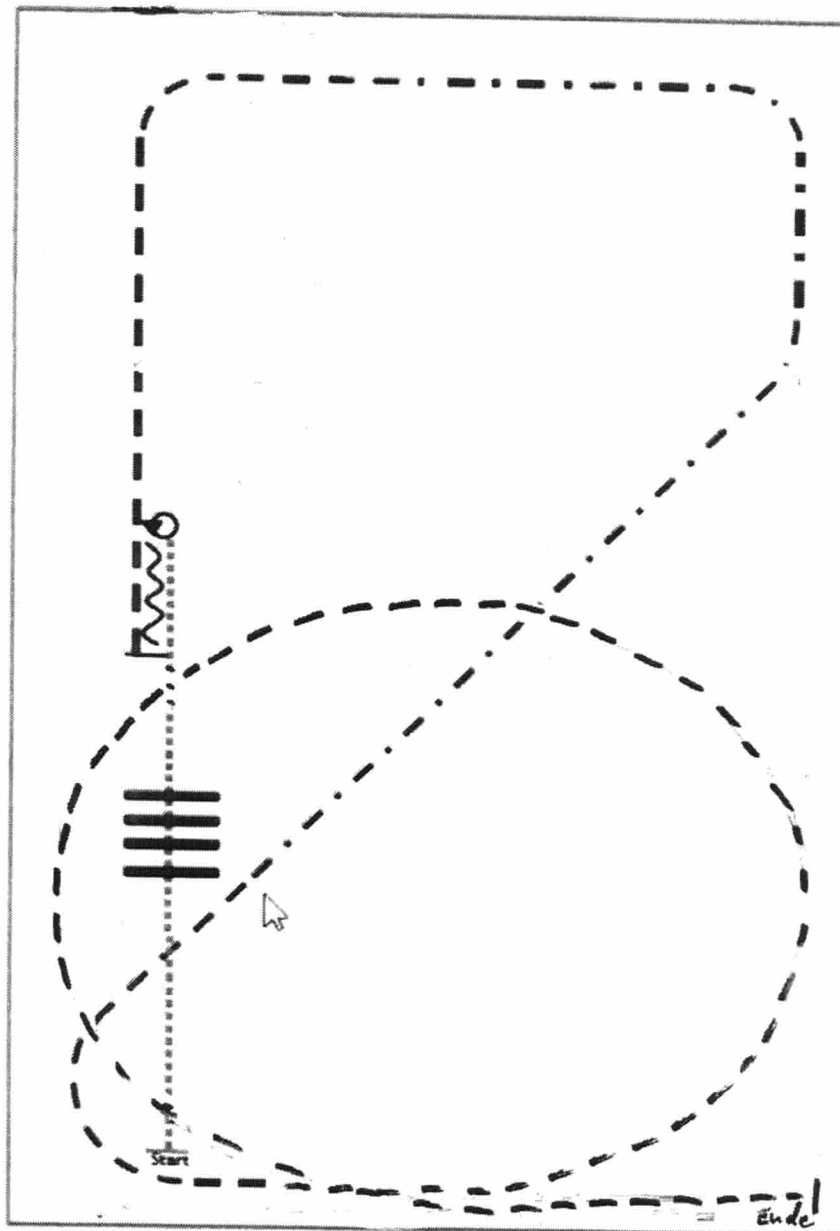

- (1) Walk
- (2) Walk over, Walk
- (3) Stop, 360° Turn (rechts oder links)
- (4) Back
- (5) Trot
- (6) Extended Trot, Trot
- (7) *Trot, Stop*

Arenagröße:  
Mind. 20 x 40 m

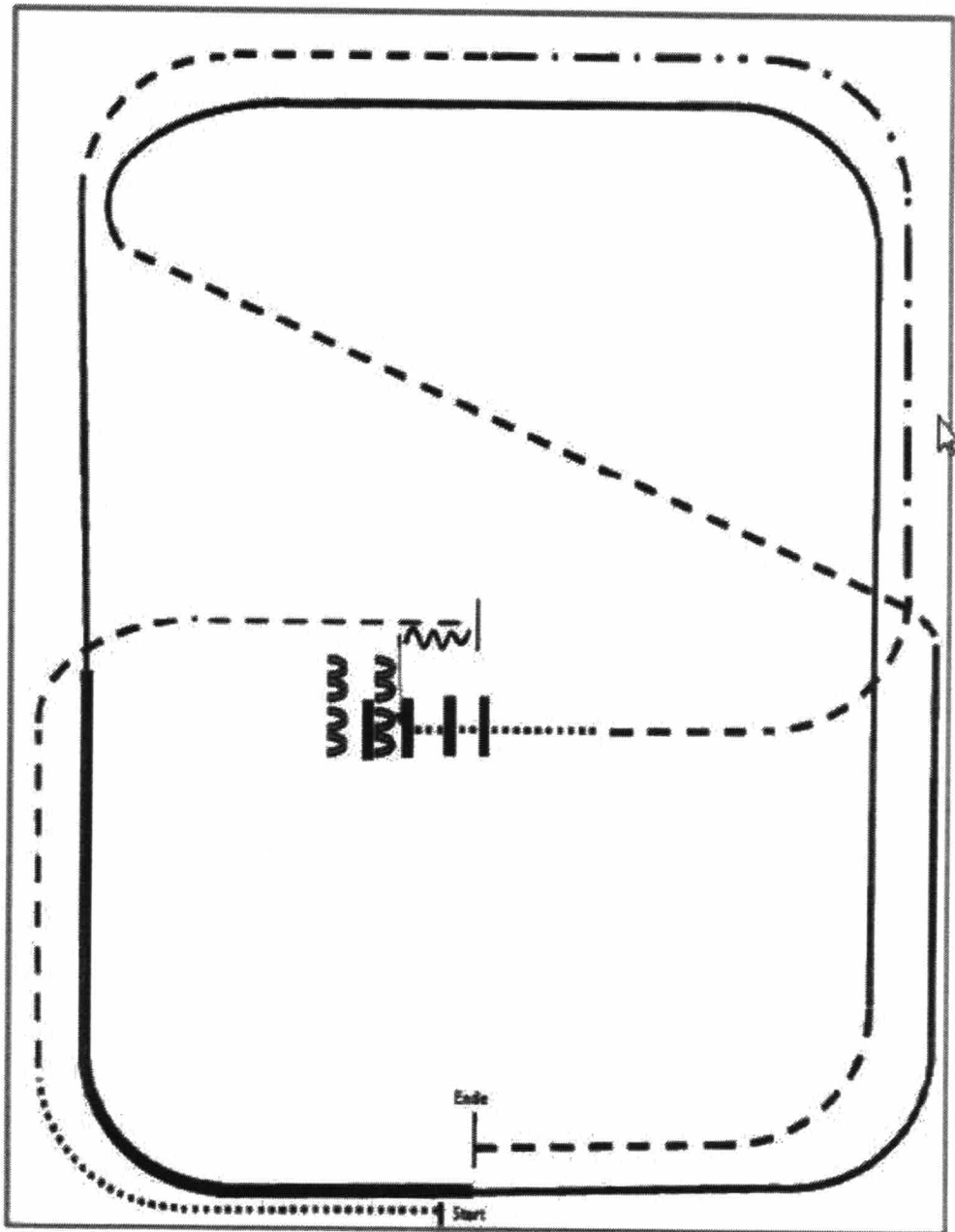

- (1) Walk
- (2) Trot
- (3) Stop, Back up
- (4) Sidepass rechts 1/2 Strecke
- (5) Walk over
- (6) Trot
- (7) Extended Trot, Trot
- (8) Linksgalopp
- (9) Extended Lope links
- (10) Linksgalopp
- (11) Trot
- (12) Rechtsgalopp
- (13) Trot, Stop



## Reining Pattern 5

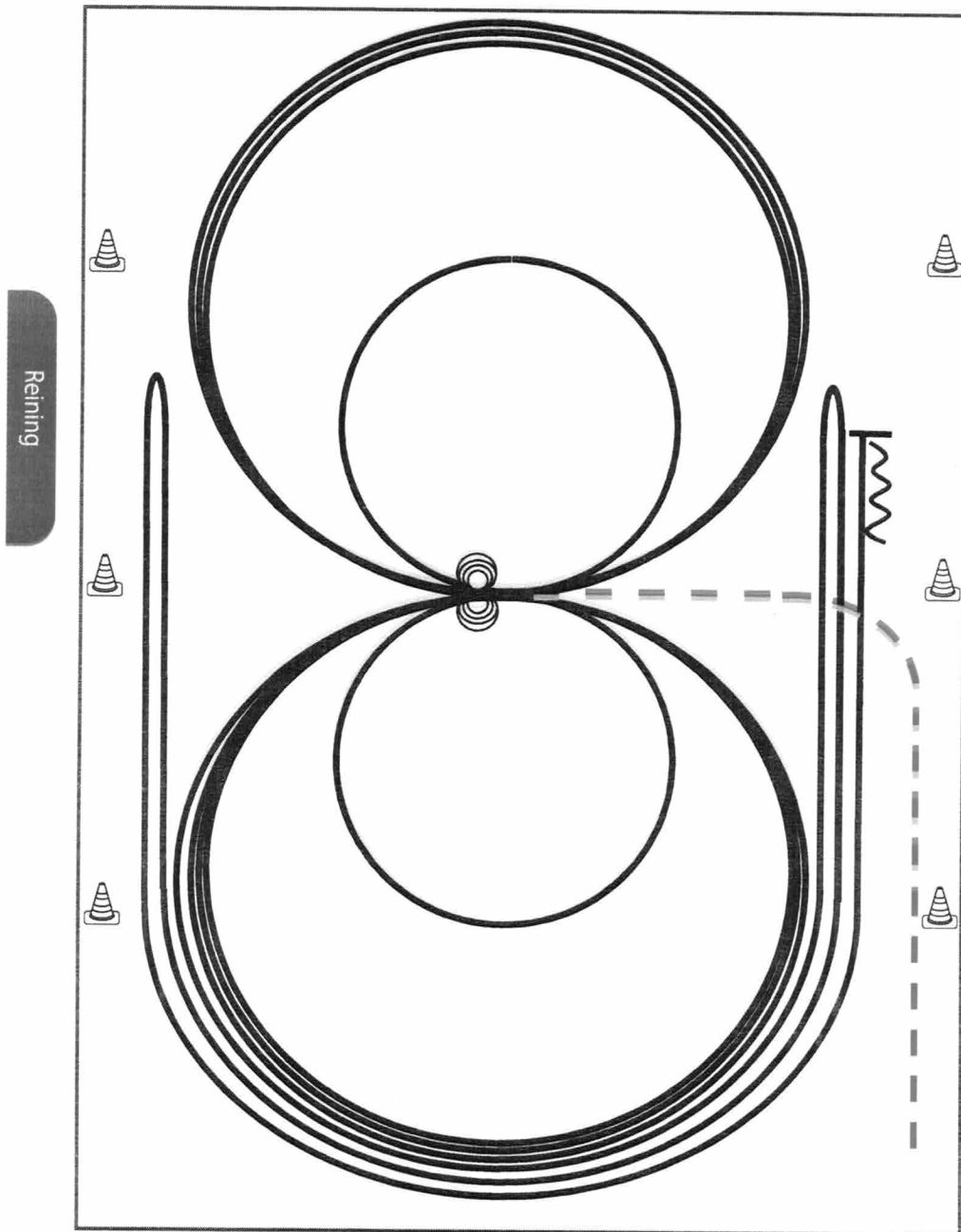

RN LK3

Im Trab zur Mitte der Bahn. Beginn der Aufgabe aus dem Schritt oder aus dem Stand.

- 1) 3 Zirkel Galopp (**links**), 1. + 2. groß und schnell, **3. klein** und langsam, Stop bei X
- 2) 4 Spins **links**, Verharren
- 3) 3 Zirkel Galopp (**rechts**), 1. + 2. groß und schnell, **3. klein** und langsam, Stop bei X
- 4) 4 Spins **rechts**, Verharren
- 5) 1 Zirkel Galopp (**links**) groß und schnell, Galoppwechsel bei X, 1 Zirkel Galopp (**rechts**) groß und schnell, Galoppwechsel bei X (figure 8)
- 6) Galopp (**links**) auf dem Zirkel, der nicht geschlossen wird, Run Down entlang der langen Seite, Sliding Stop mind. 6,00 m von der Bande entfernt hinter dem **Mittelmarker**, Rollback **rechts**, kein Verharren
- 7) Galopp (**rechts**) auf dem Zirkel, der nicht geschlossen wird, Run Down entlang der langen Seite, Sliding Stop mind. 6,00 m von der Bande entfernt hinter dem **Mittelmarker**, Rollback **links**, kein Verharren
- 8) Galopp (**links**) auf dem Zirkel, der nicht geschlossen wird, Run Down entlang der langen Seite, Sliding Stop mind. 6,00 m von der Bande entfernt hinter dem **Mittelmarker**, Rückwärtsrichten mind. 3,00 m, Verharren

Der Reiter muss das Kopfstück zur Gebisskontrolle vor dem Richter abnehmen.

Trab	-----
Galopp	—————
Rückwärts	~~~~~

Reining Pattern 13

RN LK 112

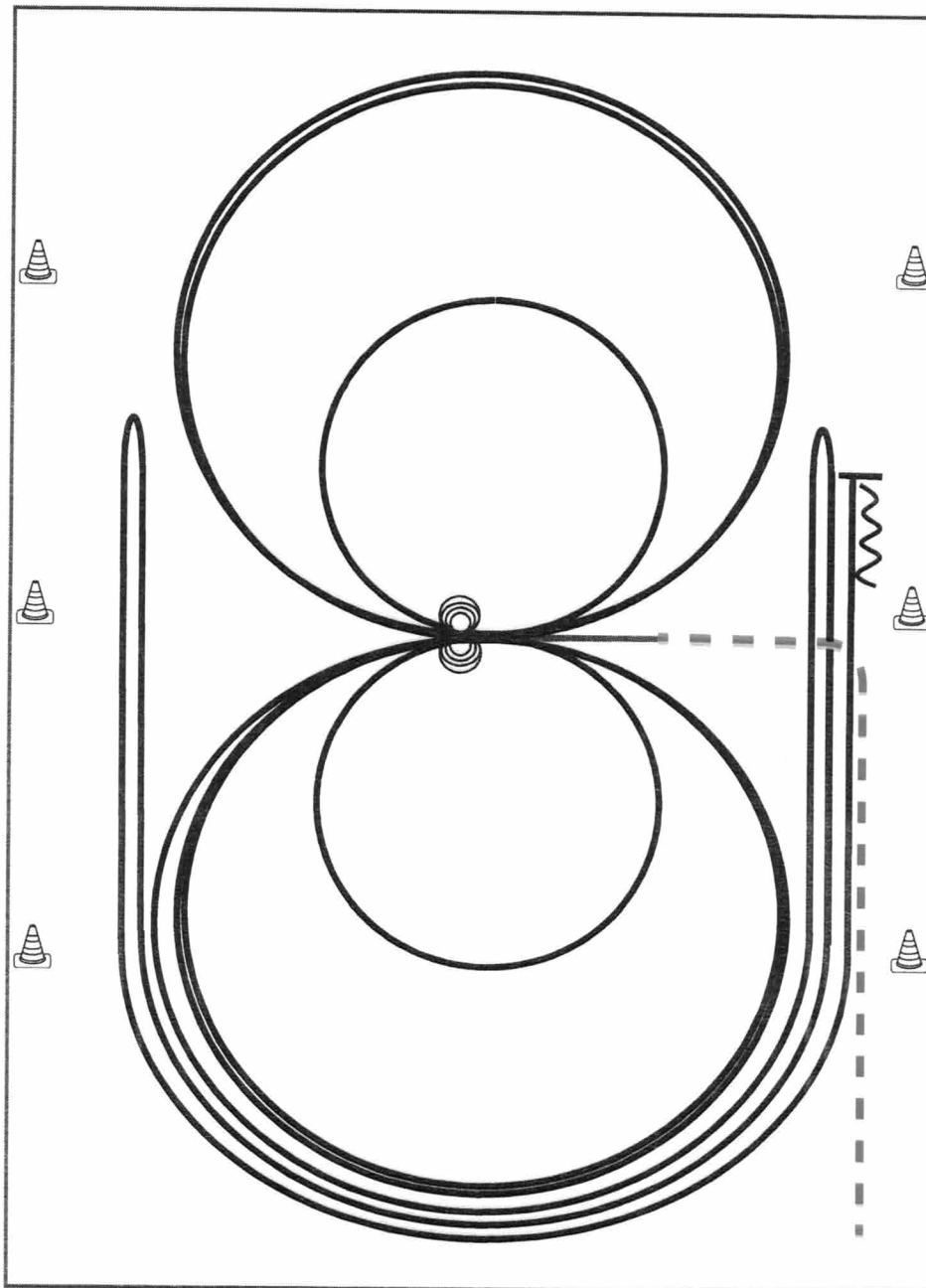

Im Trab zur Mitte der Bahn. Beginn der Aufgabe aus dem Schritt oder aus dem Stand.

- 1) 2 Zirkel Galopp (**links**), 1. groß und schnell, **2. klein** und langsam, Stop bei X
- 2) 4 Spins **links**, Verharren
- 3) 2 Zirkel Galopp (**rechts**), 1. groß und schnell, **2. klein** und langsam, Stop bei X
- 4) 4 Spins **rechts**, Verharren
- 5) 1 Zirkel Galopp (**links**) groß und schnell, Galoppwechsel bei X, 1 Zirkel Galopp (**rechts**) groß und schnell, Galoppwechsel bei X (figure 8)
- 6) Galopp (**links**) auf dem Zirkel, der nicht geschlossen wird, Run Down entlang der langen Seite, Sliding Stop mind. 6,00 m von der Bande entfernt hinter dem **Mittelmarker**, Rollback **rechts**, kein Verharren
- 7) Galopp (**rechts**) auf dem Zirkel, der nicht geschlossen wird, Run Down entlang der langen Seite, Sliding Stop mind. 6,00 m von der Bande entfernt hinter dem **Mittelmarker**, Rollback **links**, kein Verharren
- 8) Galopp (**links**) auf dem Zirkel, der nicht geschlossen wird, Run Down entlang der langen Seite, Sliding Stop mind. 6,00 m von der Bande entfernt hinter dem **Mittelmarker**, Rückwärtsrichten mind. 3,00 m, Verharren

Trab	-----
Galopp	————
Rückwärts	W W W

Der Reiter muss das Kopfstück zur Gebisskontrolle vor dem Richter abnehmen.

Arenagröße:  
Mind. 20 x 40 m

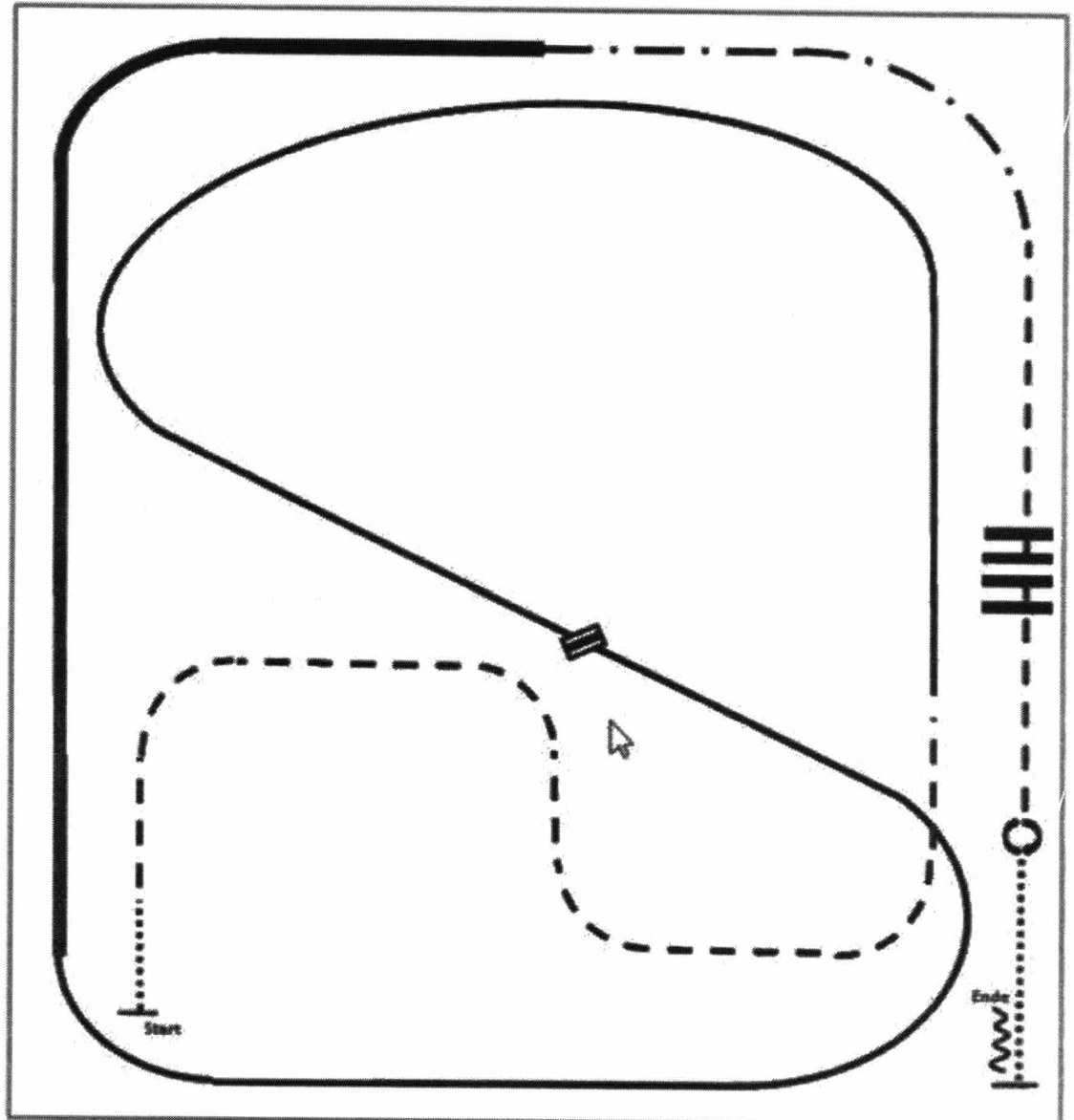

- (1) Walk
- (2) Trot
- (3) Linksgalopp
- (4) Galoppwechsel (fliegend oder einfach)
- (5) Rechtsgalopp
- (6) Extended Lope rechts
- (7) Extended Trot
- (8) Trot
- (9) Trot over
- (10) Stop, Turn 360° Turns (beide Richtungen)
- (11) Walk, Stop, Back up

Arenagröße:  
 Mind. 20 x 40 m

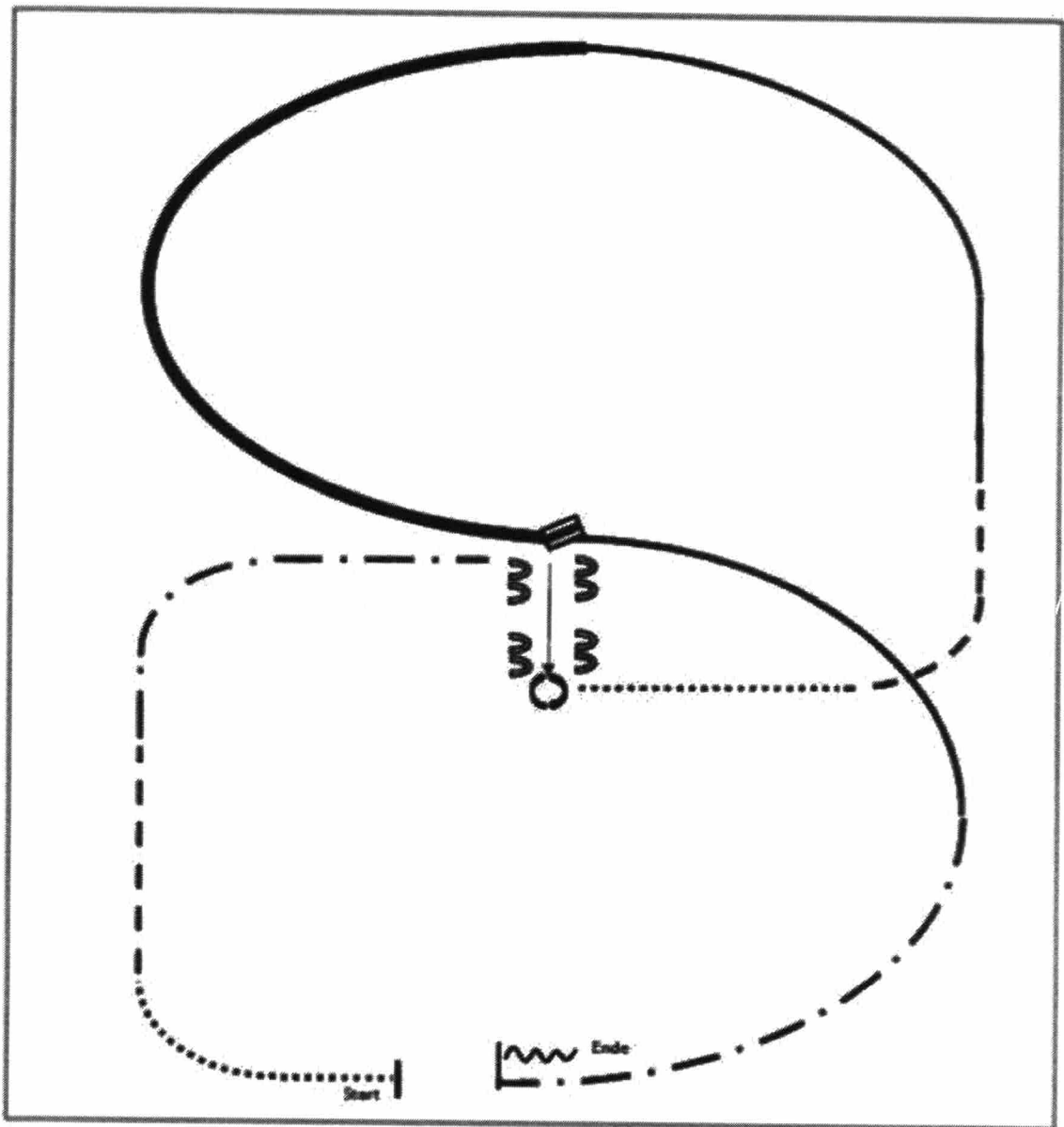

- (1) Walk
- (2) Trot
- (3) Extended Trot zur Mitte der Arena
- (4) Stop, Sidepass rechts
- (5) Turn 360° Turns (beide Richtungen)
- (6) Walk
- (7) Trot
- (8) Linksgalopp
- (9) Extended Lope links
- (10) Galoppwechsel (fliegend oder einfach)
- (11) Rechtsgalopp
- (12) Extended Trot
- (13) Stop, Back up